

横断幕



横断幕



フラッグ

媒体名称	原宿 竹下通りジャック（フラッグ・横断幕）
媒体所在地	東京都渋谷区神宮前1丁目 竹下通り
広告料金（税別）	<p>¥2,000,000-(税別)／2週間 ¥3,200,000-(税別)／4週間</p> <p>※製作・取付・撤去費込み ※フラッグ・横断幕含め校正は6枚分込み 7枚目以降は別途4,000円（NET）発生</p>
サイズ（H×W）	<p>・フラッグ：11枚（両面：計22面） H:1,200×W:750(mm) 内広告：H:1,050×W:750(mm)</p> <p>・横断幕：3枚（両面：計6面） H:800×W:4,300(mm) 内広告：H:650×W:4,300(mm)</p>
仕様	<p>遮光スエード2枚縫い合わせ フラッグ下部には「竹下通り商店会」を入れてください。 横断幕下部には商店会指定のキャッチコピーが入ります。</p>
開始日	随時
申し込み	申込意向確認後、理事会の承認にて正式決定
入稿	掲出開始日1ヶ月前まで
掲出規制	<ul style="list-style-type: none"> ・消費者金融、公序良俗に反する業種、政治、宗教団体及び竹下通り商店会が認めない広告の掲出はできません。
備考	<ul style="list-style-type: none"> ・荒天（台風、強風等）により、一時撤去する場合がございます。その場合、別途費用が発生する可能性があります。また、その間の減額、補填掲出はございませんので、予めご了承ください。 ・デジタルサイネージは出入口側の2箇所に設置され、道路側の面は時刻表示や学生のデジタル作品放映等で使用、裏面の竹下通り側は原宿駅側が緊急避難MAP、明治通り側は商店会内のMAPになっております。（裏面はシート貼り、照明無し） ※なお、デジタルサイネージには広告の掲出は一切できません。 ※サイネージ放映時間：10時～22時 ・BGM単体の販売も可能です。（要調整媒体）
訴求対象	J R原宿駅付近、原宿竹下通り歩行者

※クライアント、デザインは事前に審査があります。 ※天候不順等の理由により掲出日が遅れる場合があります。
 ※審査通過後のデザインでも掲出後に一般市民からの指摘などが入った場合は、デザイン変更・途中撤去等対応が必要になる場合がございます。

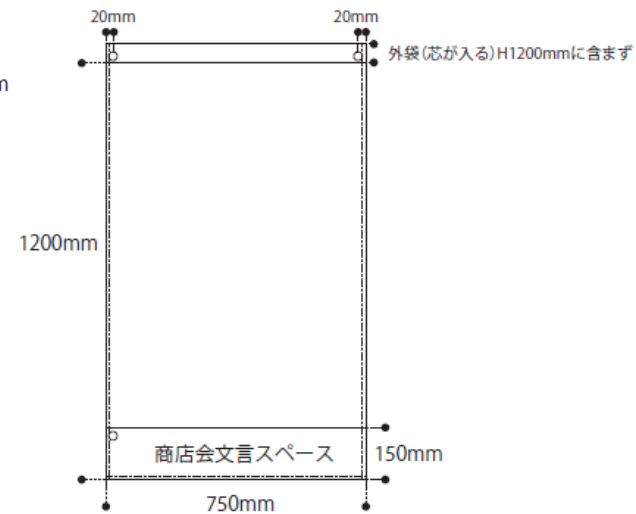
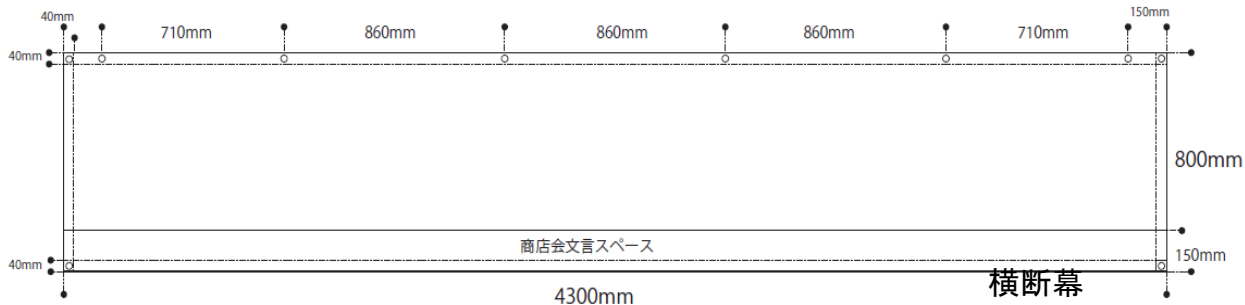

フラッグ



サーキュレーション

平日	50,000人／日
土日祝日	150,000人／日
男女比	男45%:女55%
世代比	10代:35%
	20代:35%
	その他:30%

※2001年3月 通行量調査

原宿駅側

横断幕①



横断幕②



横断幕③



明治通り側





媒体名称	竹下通りBGM
媒体所在地	東京都渋谷区神宮前1丁目 竹下通り 24基
広告料金(税別)	¥350,000-(税別)/2週間
放映時間	10:00~19:00
販売枠数	<p>最大3枠 1枠:約4分30秒×4回/時間(約15分ロール) ※空いた枠の時間は、無音になります。 ※1商材で複数枠の申込はできません。 ※あくまでも1枠1回の放送となるので繰り返し放送等は出来ません。</p>
開始日	随時
申し込み	決定優先(申込意向確認後、理事会の承認にて正式決定)
入稿	<p>使用箇所4分30秒間程度(ナレーションを含む)をご指示の上データにてご入稿ください。 完パケ入稿⇒フォーマット:mp3 入稿締切:5営業日前 ナレーション指示あり⇒フォーマット:wav 入稿締切:12営業日前</p>
掲出規制	<ul style="list-style-type: none"> ・消費者金融、公序良俗に反する業種、政治、宗教団体及び竹下通り商店会が認めない広告の掲出はできません。
備考	<ul style="list-style-type: none"> ・音量については商店会との調整の上の大きさとなっております。「音量を大きくして欲しい」等のご要望も対応出来ませんので、予め音量をご確認の上お申し込み下さい。 ・毎年1/1~1/3は放映時間が3時間短縮となります(11時~17時)その分の補填は2日間延長で対応となります。
訴求対象	JR原宿駅付近、原宿竹下通り歩行者